

## Schmutzfänger, Grauguss + Sphäroguss/ Strainer, cast iron + ductile iron PA-050.015 / 050.215

Technische Daten	Specification
<b>Bauform</b>	<b>Design</b>
PN 6/16	PN 6/16
Baulänge: F1	Face to face: F1
Gehäuse: GG-25	Body: GG-25
Sieb: Edelstahl 1.4301	Mesh: stainless steel 1.4301
Maschenweite DN 15 - 50: 1 mm	Mesh size DN 15 - 50: 1 mm
Maschenweite DN 65 - 80: 1,25 mm	Mesh size DN 65 - 80: 1,25 mm
Maschenweite DN 100 - 300: 1,60 mm	Mesh size DN 100 - 300: 1,60 mm
Feinsieb: 0,25 mm	Fine screen: 0,25 mm
Ab DN 150 mit Stützkorb	From DN 150 with supporting cage
<b>Anschluss</b>	<b>Connection</b>
Schmutzfänger in Schrägsitzform	Strainer in Y-pattern
<b>Betriebstemperatur</b>	<b>Temperature Range</b>
Max. 300°C	Max. 300°C

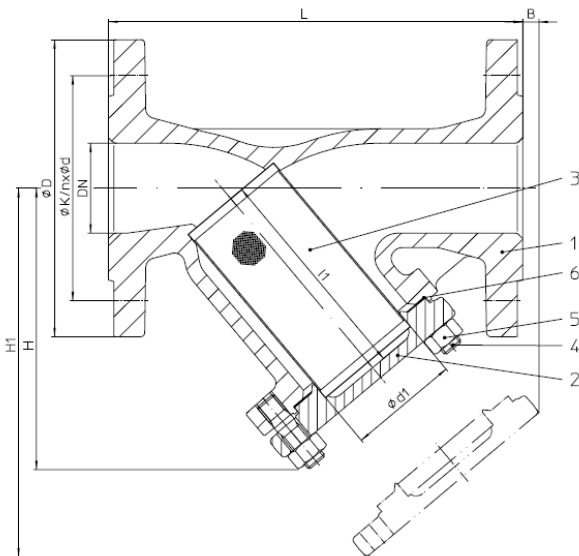

Figur	Nenndruck	Werkstoff	Nennweite
10.050	PN6	EN-JL1040	DN15-200
12.050	PN16	EN-JL1040	DN15-300
22.050	PN16	EN-JS1049	DN15-300
23.050	PN25	EN-JS1049	DN15-150
34.050	PN25	1.0619+N	DN15-200
35.050	PN40	1.0619+N	DN15-200

Bei höheren Differenzdrücken (abhängig vom Verschmutzungsgrad) ist ein Stützkorb erforderlich (DN >125 standard)

Prüfung: • EN ISO 15848-1 / TA - Luft TÜV-Prüf-Nr. TA 09 2016 C04

Teilleiste						
Pos.	Sp.p.	Bezeichnung	Fig. 10./12.050	Fig. 22./23.050	Fig. 34./35.050	
1		Gehäuse	EN-JL1040, EN-GJL-250	EN-JS1049, EN-GJS-400-18U-LT	GP240GH+N, 1.0619+N	
2		Deckel	DN ≤150: EN-JL1040, EN-GJL-250 DN >150: P265 GH, 1.0425	DN ≤80: EN-JS1049, EN-GJS-400-18U-LT DN >80: P265 GH, 1.0425	DN ≤80: P250 GH, 1.0460 DN >80: P265 GH, 1.0425	
3	x	Sieb	X5CrNi18-10, 1.4301			
3.1		Stützkorb	DN >125: X5CrNi18-10, 1.4301			
4		Stiftschraube	25CrMo4, 1.7218			
5		Sechskantmutter	C35E, 1.1181			
6	x	Flachdichtung	Reingraphit (mit CrNi-Stahlfolieneinlage)			
		↳ Ersatzteile				

DN		15	20	25	32	40	50	65	80	100	125	150	200	250	300	350	400	500		
<b>Baulänge FTF Grundreihe 1 nach DIN EN 558</b>		Standard-Flanschmaße siehe Seite 6																		
L	(mm)	130	150	160	180	200	230	290	310	350	400	480	600	730	850					
<b>Abmessungen</b>																				
H	(mm)	90	100	115	125	150	160	180	215	235	275	305	390	540	680					
H1	(mm)	135	150	180	205	235	250	285	330	365	425	480	610	915	1110					
B	(mm)	10	10	25	35	45	45	25	40	55	65	50	80	230	350					
l1	(mm)	56	68	82	98	114	119	134	149	169	199	224	284	434	555					
Ød1	(mm)	23	28	36	42	50	61,5	78,5	89,5	109,5	137,5	160	210	258	308					
Normalsieb	Maschenweite	(mm)	1	1	1	1	1	1,25	1,25	1,6	1,6	1,6	1,6	1,6	1,6					
	Kvs-Wert <sup>1)</sup>	(m <sup>3</sup> /h)	6,9	10,8	17,8	26,1	36,7	61	98,6	146	234	376	394	652	1225	1873				
	Zeta-Wert	--	1,7	2,2	2	2,5	3	2,7	2,9	3,1	2,9	2,8	5,2	6	4,2	3,7				
Feinsieb	Maschenweite	(mm)	0,25	0,25	0,25	0,25	0,25	0,25	0,25	0,25	0,25	0,25	0,25	0,25	0,25	0,25				
	Kvs-Wert <sup>1)</sup>	(m <sup>3</sup> /h)	6,2	10,1	16,8	24,3	32,9	49,5	80,3	115	189	303	405	590	1231	1883				
	Zeta-Wert	--	2,1	2,5	2,2	2,8	3,8	4,1	4,4	4,9	4,4	4,5	4,9	7,3	4,1	3,6				
Verhältnis freier Siebfläche zur Nennweite			10	8,4	8,3	7,1	6,8	5,2	4,4	3,7	2,8	2,7	2,4	2,3	2,7	2,9				
Zeta-Wert ... mit Toleranzbereich aus der Kv-Wert-Berechnung nach VDI/VDE 2173																<sup>1)</sup> Kvs-Werte bei sauberem Sieb!				
<b>Gewichte</b>																				
10.050	(kg)	2,5	3	4,5	5,5	7	9	13	19	26	38	54	110	--	--					
12.050	(kg)	3	4	5	7	9	12	16	21	30	43	61	121	154	335					
22.050	(kg)	3,5	4	5,5	7	9	12	16	21	28	41	58	115	154	335					
23.050	(kg)	3,5	4	5,5	7	9	12	16	21	32	47	64	--	--	--					
34./35.050	(kg)	4	5	6	8	10	13	19	24,5	35	51	71	144	--	--					

auf Anfrage in Durchgangsform erhältlich

DN		15	20	25	32	40	50	65	80	100	125	150	200	250	300	
<b>Standard-Flanschmaße</b>		Flansche nach DIN EN 1092-1/-2 (Flanschbohrungen/-dickentoleranzen nach DIN 2533/2544/2545)														
PN6	ØD	(mm)	80	90	100	120	130	140	160	190	210	240	265	320	--	--
	ØK	(mm)	55	65	75	90	100	110	130	150	170	200	225	280	--	--
	n x Ød	(mm)	4x11	4x11	4x11	4x14	4x14	4x14	4x14	4x18	4x18	8x18	8x18	8x18	--	--
PN16	ØD	(mm)	95	105	115	140	150	165	185	200	220	250	285	340	405	460
	ØK	(mm)	65	75	85	100	110	125	145	160	180	210	240	295	355	410
	n x Ød	(mm)	4x14	4x14	4x14	4x18	4x18	4x18	4x18 <sup>1)</sup>	8x18	8x18	8x18	8x22	12x22	12x26	12x26
PN25	ØD	(mm)	95	105	115	140	150	165	185	200	235	270	300	360	425	485
	ØK	(mm)	65	75	85	100	110	125	145	160	190	220	250	310	370	430
	n x Ød	(mm)	4x14	4x14	4x14	4x18	4x18	4x18	8x18	8x18	8x22	8x26	8x26	12x26	12x30	16x30
PN40	ØD	(mm)	95	105	115	140	150	165	185	200	235	270	300	375	450	515
	ØK	(mm)	65	75	85	100	110	125	145	160	190	220	250	320	385	450
	n x Ød	(mm)	4x14	4x14	4x14	4x18	4x18	4x18	8x18	8x18	8x22	8x26	8x26	12x30	12x33	16x33
<sup>1)</sup> auch mit 8-loch Flanschbohrung nach DIN EN 1092-1/-2 möglich.																

**Druck-Temperatur-Zuordnung** Zwischenwerte der max. zulässigen Betriebsdrücke dürfen durch lineare Interpolation zwischen dem nächstliegenden niederen und höheren Temperaturwert errechnet werden.

nach DIN EN 1092-2			-60°C bis <-10°C <sup>1)</sup>	-10°C bis 120°C	150°C	200°C	250°C	300°C	350°C	400°C	450°C
EN-JL1040	6	(bar)	--	6	5,4	4,8	4,2	3,6	--	--	--
EN-JL1040	16	(bar)	--	16	14,4	12,8	11,2	9,6	--	--	--
EN-JS1049	16	(bar)	auf Anfrage	16	15,5	14,7	13,9	12,8	11,2	--	--
EN-JS1049	25	(bar)	auf Anfrage	25	24,3	23	21,8	20	17,5	--	--

nach ARI-Werknorm			-60°C bis <-10°C <sup>1)</sup>	-10°C bis 120°C	150°C	200°C	250°C	300°C	350°C	400°C	450°C
1.0619+N	25	(bar)	18,7	25	23,9	22	20	17,2	16	14,8	8,2
1.0619+N	40	(bar)	30	40	38,1	35	32	28	25,7	23,8	13,1
1.0460	25	(bar)	18,7	25	23,9	22	20	17,2	16	14,8	10
1.0460	40	(bar)	30	40	38,1	35	32	28	25,7	23,8	16

nach DIN EN 1092-1			-60°C bis <-10°C <sup>1)</sup>	-10°C bis 100°C	150°C	200°C	250°C	300°C	350°C	400°C	450°C
1.4408	16	(bar)	16	16	14,5	13,4	12,7	11,8	11,4	10,9	--
1.4408	25	(bar)	25	25	22,7	21	19,8	18,5	17,8	17,1	--
1.4408	40	(bar)	40	40	36,3	33,7	31,8	29,7	28,5	27,4	--

<sup>1)</sup> Schrauben und Muttern aus A4-70 (bei Temperaturen unter -10°C)